



Katalog rozwiązań

www.itemservice.eu

 **ITEM Service**

PALETYZACJA

PALETYZATOR SOFTPACK

Maszyna składa się z:

- ▶ przenośników rolkowych transportujących palety do gniazda windy,
- ▶ dwóch wind do palet (opcja),
- ▶ windy podnoszącej paletę,
- ▶ układu dwóch przenośników taśmowych nadających prawidłową orientację kartonom,
- ▶ podajnika z ruchomymi zderzakami do formowania rzędu,
- ▶ plotera do spychania i pozycjonowania kartonów na rozsuwanych blatach paletyzeru,
- ▶ plotera przekładek (opcjonalnie)

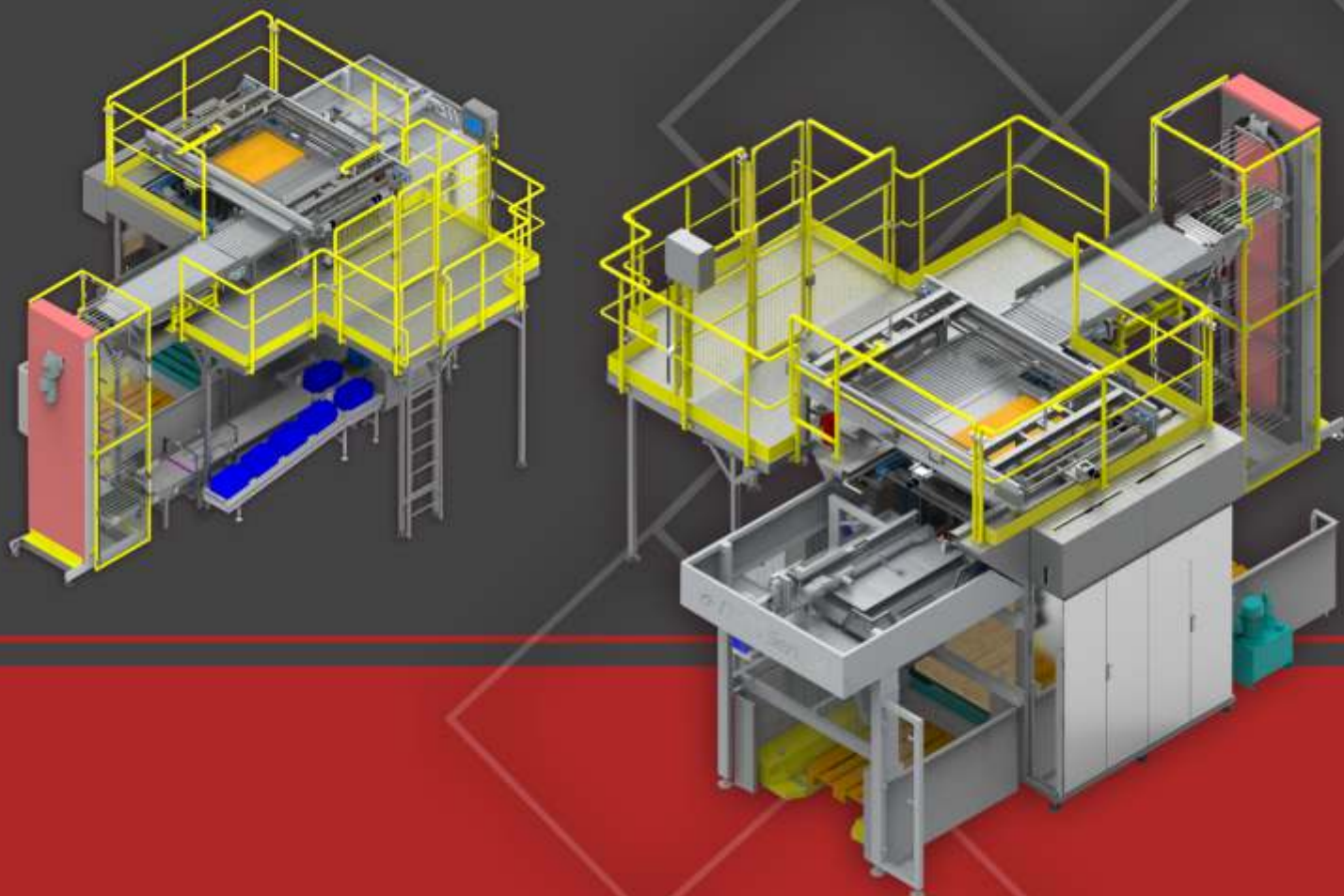

PALETYZACJA

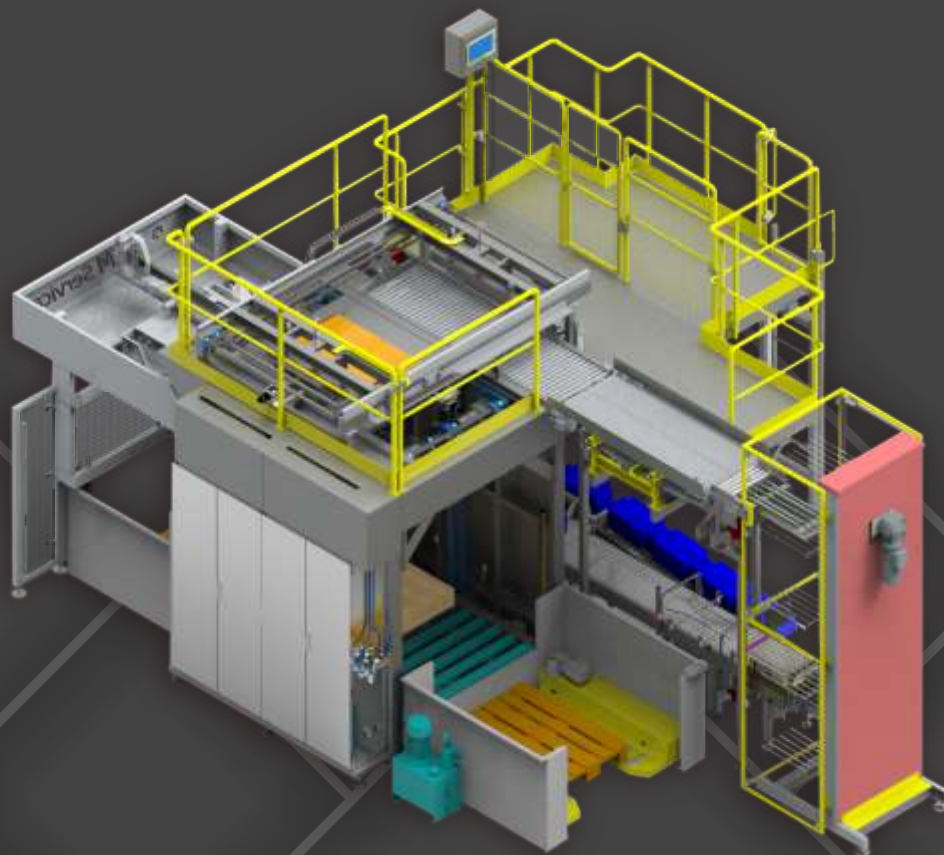

STANOWISKA ZROBOTYZOWANE

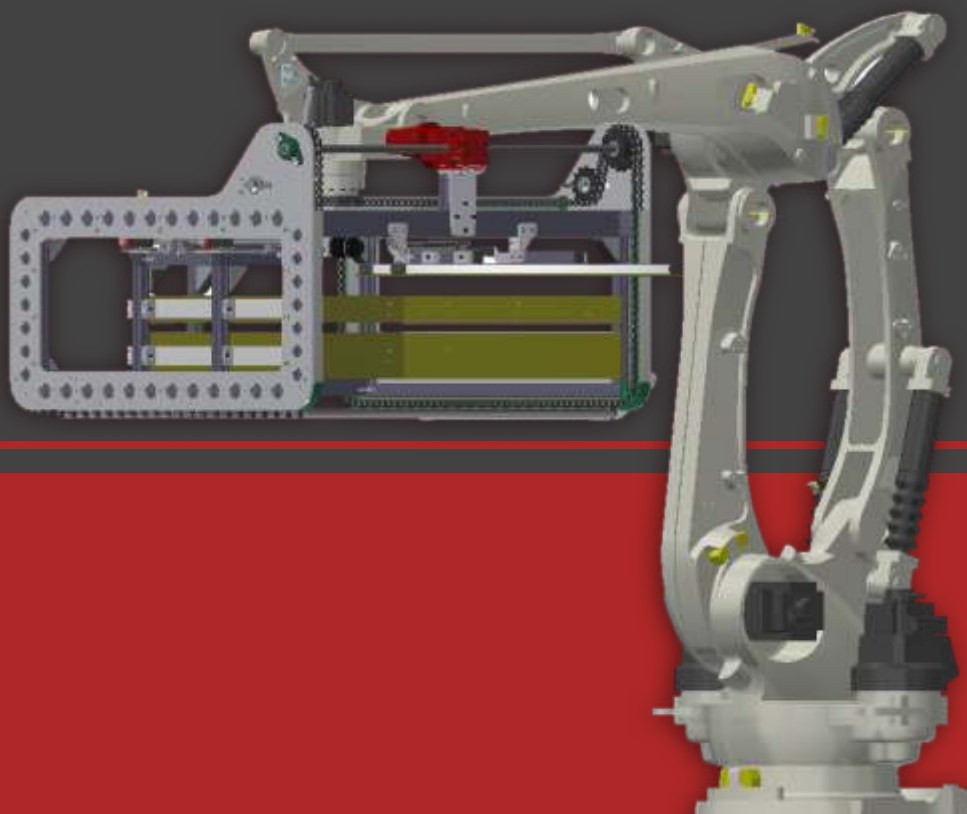

MASZYNY PAKUJĄCE

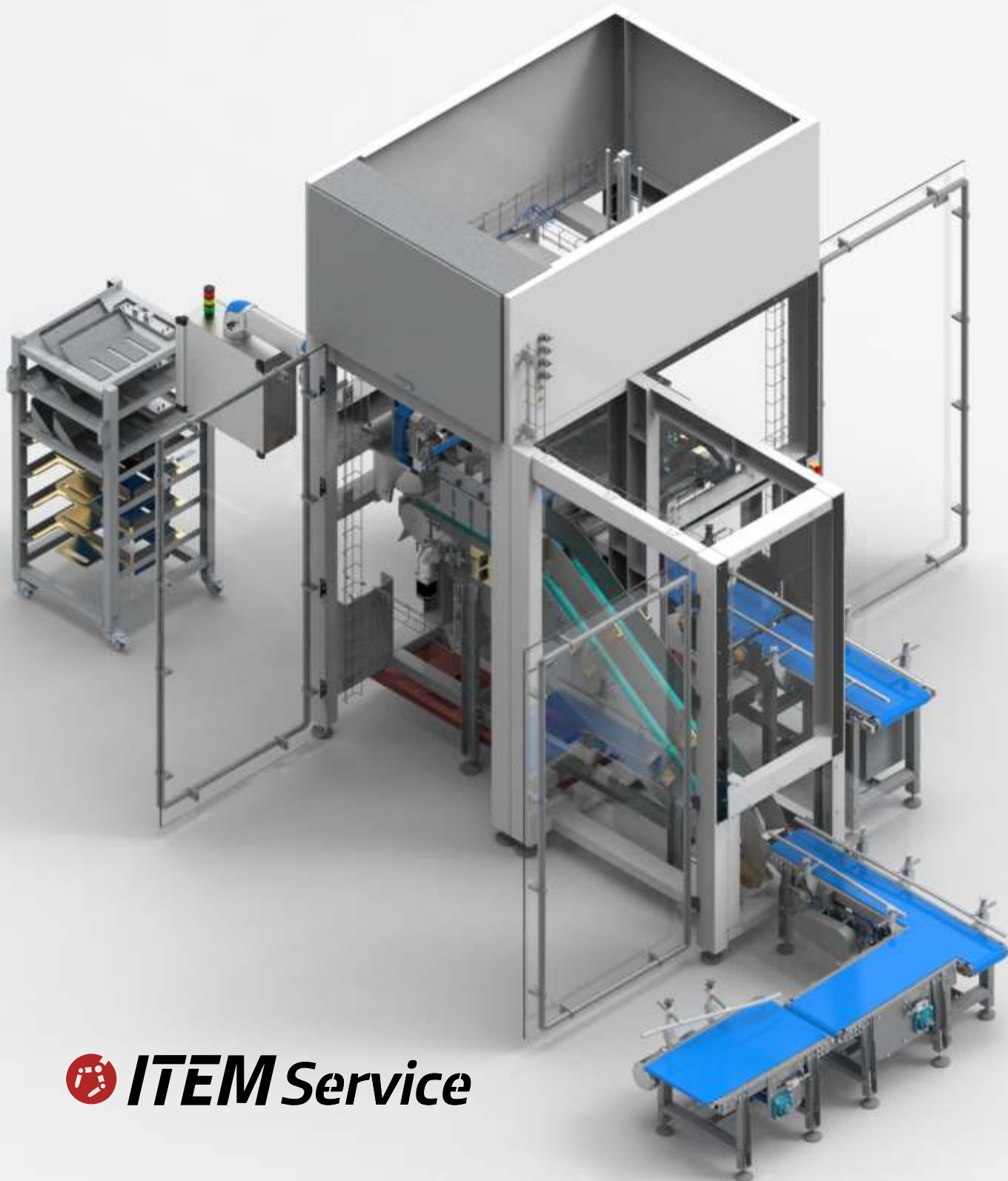

 **ITEM Service**

MASZYNY PAKUJĄCE

KARTONIARKI POZIOME

Maszyny pakujące mające na celu rozłożenie i przygotowanie kartonu oraz umieszczenie produktu wewnątrz.



PAKOWANIE

ZAKRĘCARKI KARUZELOWE

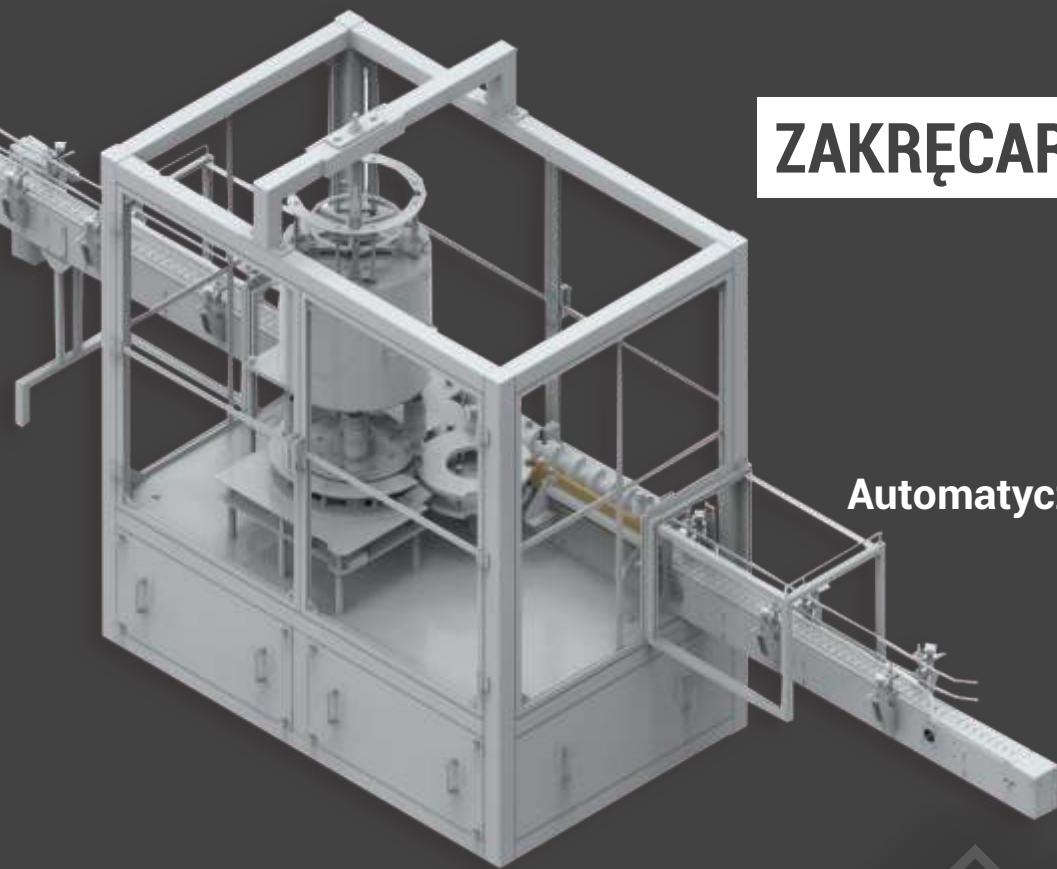

- ▶ Wysoka wydajność
- ▶ Strefa ATEX
- ▶ Szybkie przebrojenia
- ▶ Automatyczny orientator nakrętek

ZAKLEJARKI

- ▶ Klejenie taśmą
- ▶ Klejenie techniką hotmelt

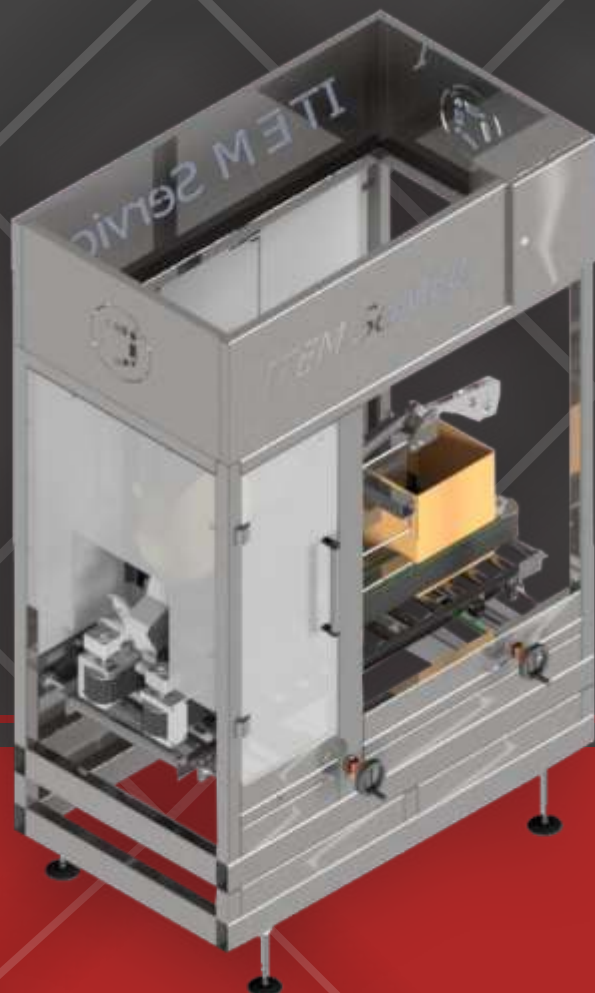

GRUPOWANIE

RACE TRACK

Race track zawiera dwie niezależne kasetki, co daje możliwość równoczesnego ładowania i rozładowywania zgrupowanego produktu

- ▶ Opcja pracy ciągłej
- ▶ Opcja pracy z dwoma kasetkami

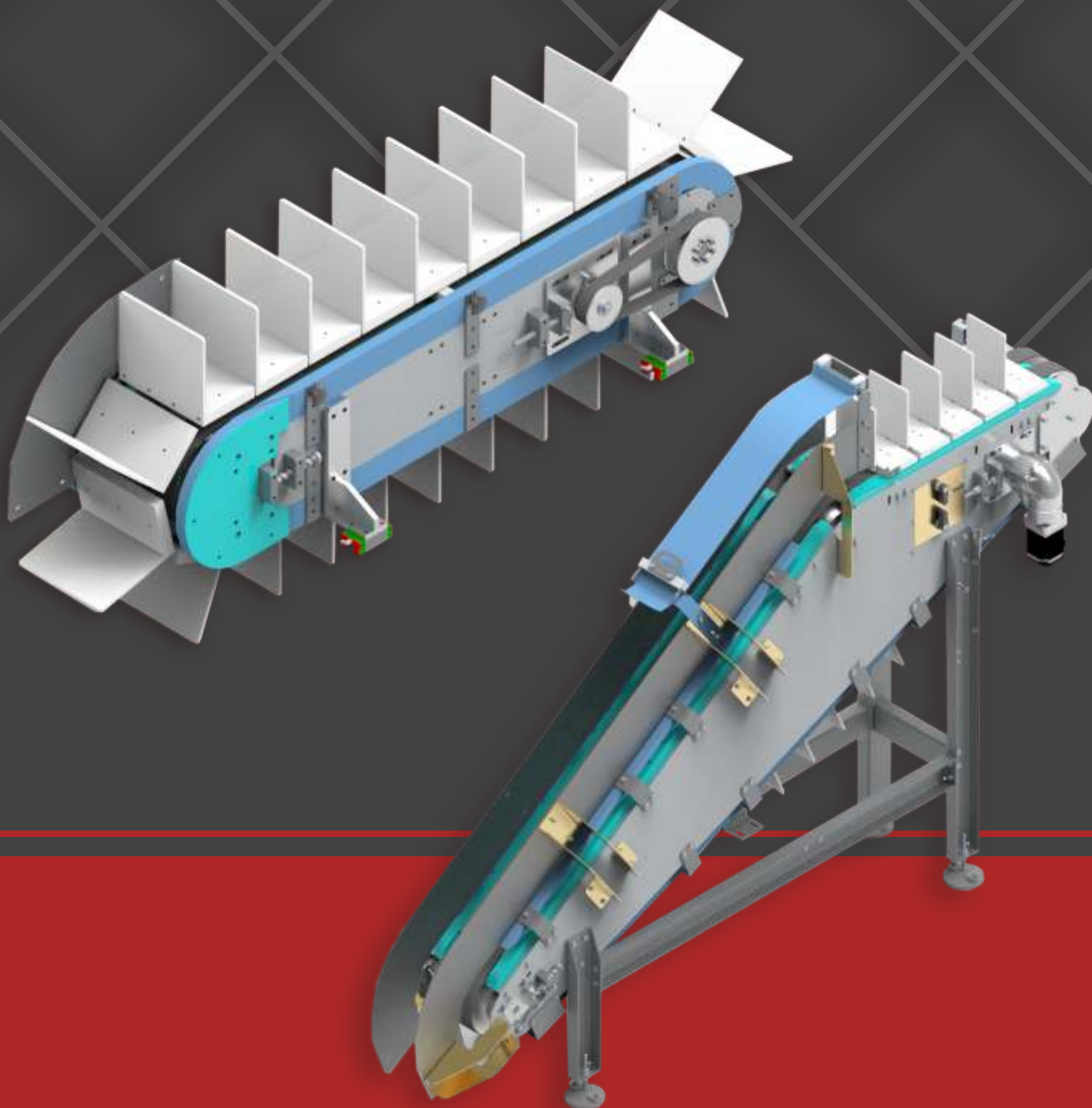

TRANSPORT

WINDA PRIMO

Podnośnik hydrauliczny służący do transportu palet z posadzki na podajnik o wysokości 500mm

- ▶ Rozmiary palet: EUR 1 (EPal), EUR 3
- ▶ Waga palety z ładunkiem: max 1000 kg
- ▶ Sterowanie automatyczne i półautomatyczne.
- ▶ Wydajność: do 60 cykli/h

Możliwe dopasowanie parametrów do wytycznych Klienta.

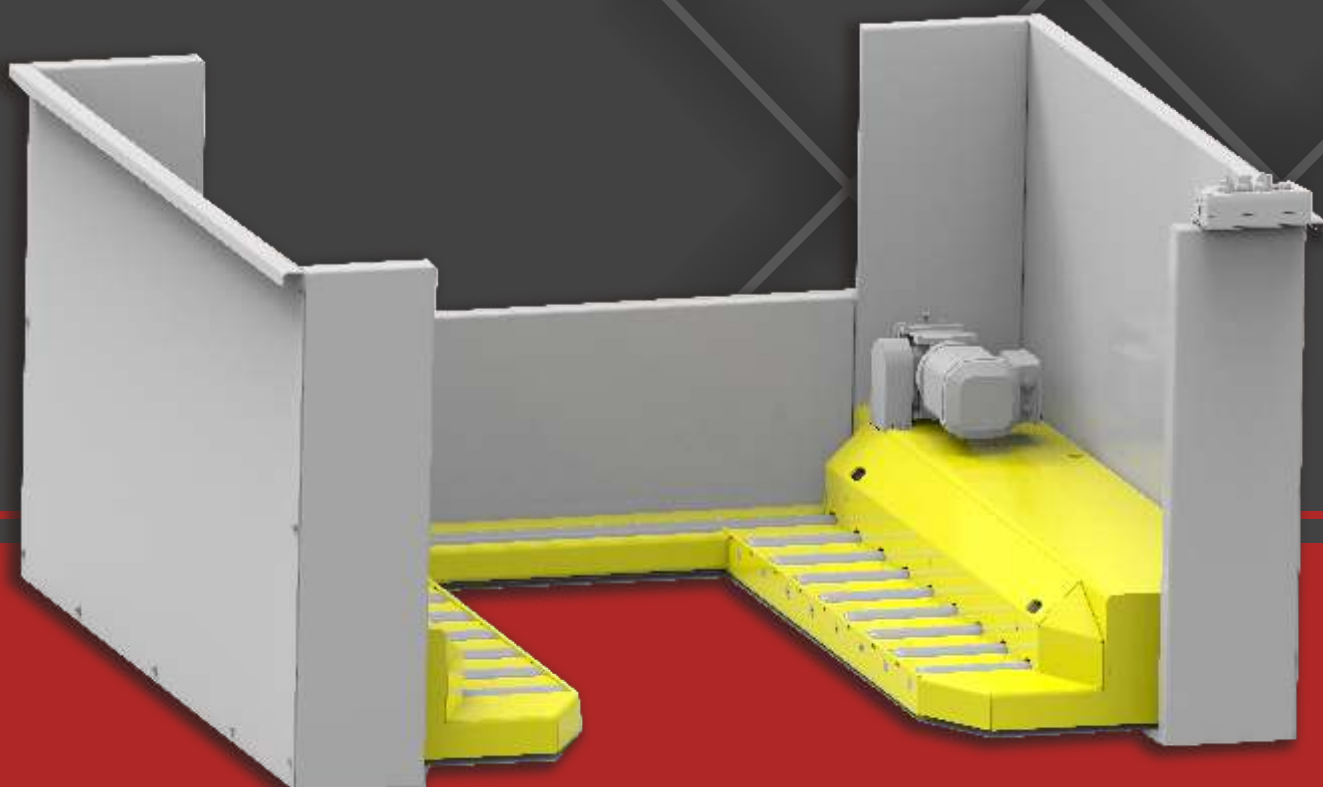

TRANSPORT

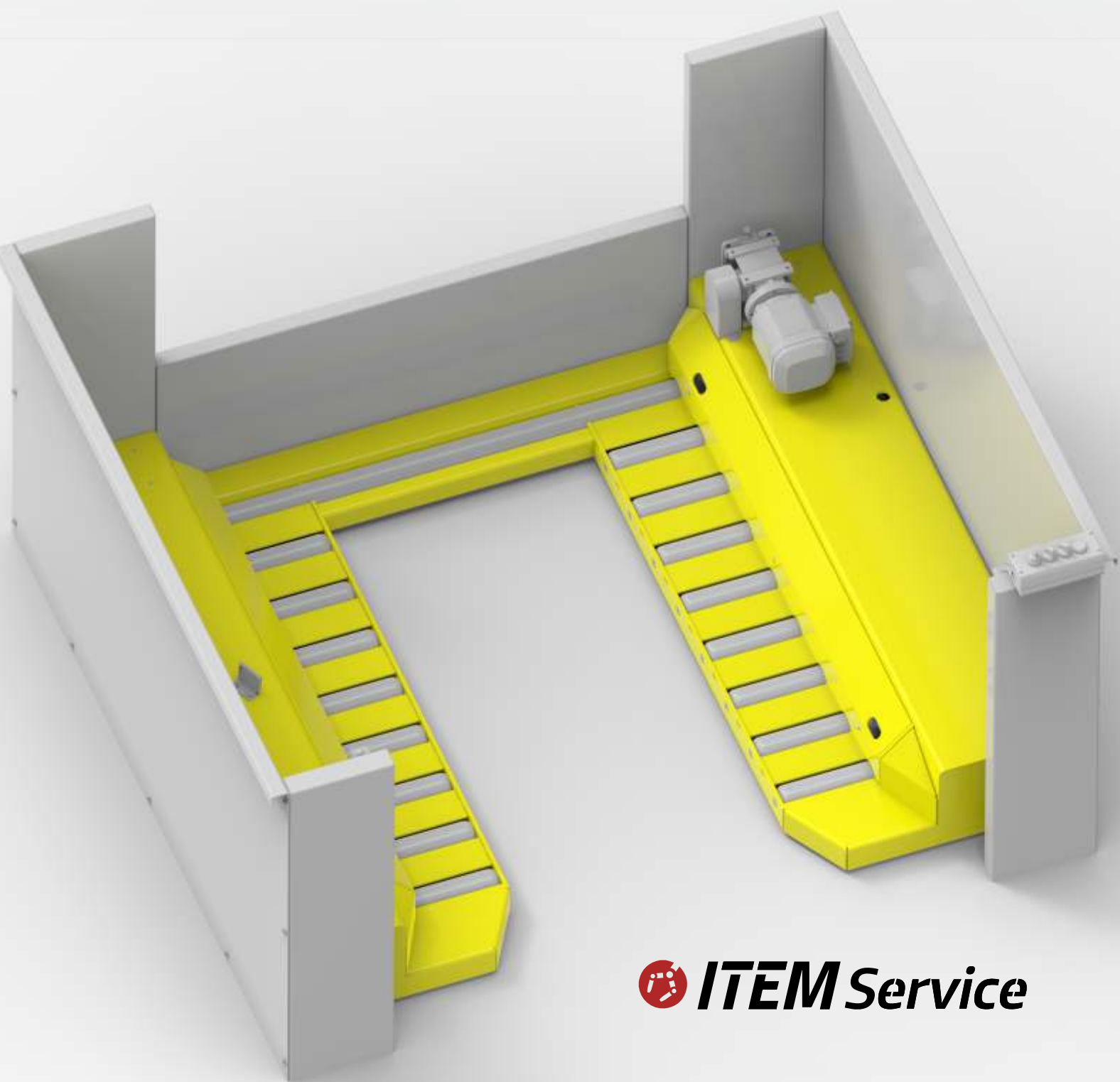

 **ITEM Service**

O NAS

ITEM SERVICE TO:

- ▶ MŁODY ZESPÓŁ LUDZI Z PASJĄ
 - ▶ DOŚWIADCZONY DZIAŁ INŻYNIERSKI
 - ▶ WŁASNA HALA PRODUKCYJNA WYPOSAŻONA W PROFESJONALNE MASZYNY DO OBRÓBK I MATERIAŁÓW I MONTAŻU MASZYN
 - ▶ 10 LAT NA RYNKU
 - ▶ POLSKI KAPITAŁ
 - ▶ RODZINNA FIRMA
-
- ▶ Jesteśmy dystrybutorem podzespołów do maszyn
 - ▶ Oferujemy usługi na obrabiarkach CNC

Zapraszamy do kontaktu!

Dystrybucja podzespołów do maszyn

Konrad Zagata
konrad@itemservice.eu
tel: 795514707

Sprzedaż maszyn:

Żaneta Latawska
zaneta.latawska@itemservice.eu
Tel: 735 479 222



biuro@itemservice.eu
tel: 146390876
www.itemservice.eu

NOTATKI

A series of horizontal dotted lines for writing notes.



ul. Warsztatowa 5
33-100 Tarnów



biuro@itemservice.eu



14 639 08 76

Dział Handlowy:

Żaneta Latawska

zanetalatawska@itemservice.eu

tel: 735 479 222

www.itemservice.eu

Znajdź nas na:



Facebook



Youtube



LinkedIn